

MYPro 系列 MYTower™

元件仓库

技术指标
2021.11



MYPro 系列 MYTower™ 技术指标

功能	
SMD编带随机存取系统	
编带尺寸	4-32mm (4"/100mm 料盘)
	4-32mm (7"/180mm 料盘)
	4-56mm (13"/300mm 料盘)
	4-56mm (15"/380mm 料盘)
自由配置和扩展	
取放时间	5 料盘/分钟

容量		
编带类型最大容量		
元件仓库型号	编带尺寸	料盘数量
MYTower 5	4mm/4-7"	812
MYTower 6	4mm/4-7" 或 8mm/4-7"	980
MYTower 6+	4mm/4-7" 或 8mm/4-7"	980
MYTower 7+	4mm/4-7" 或 8mm/4-7"	1,148
MYTower 5x	4mm/4-7"	2,052
MYTower 6x	4mm/4-7"	2,468

料匣			
可用料匣			
编带宽度	4-7" 料盘直径	13" 料盘直径	15" 料盘直径
4mm	• ⁽¹⁾	• ⁽¹⁾	• ⁽¹⁾
8mm	•	•	•
12mm	•	•	•
16mm	•	•	•
24mm	•	•	•
32mm	•	•	•
44mm		•	•
56mm		•	•

(1) 仅适用于 MYTower 5x 和 6x

软件		
软件功能	标准模式	MYCenter 模式
元件管理	•	• ⁽¹⁾
库存监控	•	• ⁽¹⁾
外部通信协议	•	•
用户访问系统	•	•
可追踪性	•	•
作业准备	•	• ⁽¹⁾
条形码	•	• ⁽¹⁾
数据导入/导出功能	•	• ⁽¹⁾
盘点功能	•	• ⁽¹⁾
元件分配	•	

(1) 由MYCenter软件处理。

辅件	
空气干燥单元 FREY FND 3.0 F-DP	
流量, 最大	(流入) 24 m ³ /h, (流出) 20 m ³ /h
流量, 类型	3 m ³ /h
压缩空气等级	4级 (ISO 8573-1) 及以上
气压范围	5-10 bar
电源	115/230V, 50/60hz, 18W
尺寸 (宽 x 深 x 高)	330 mm x 270 mm x 840 mm (13.0" x 10.6" x 33.1")

空气干燥单元 DST DC-20/30 T10/T16	
重量	32 kg
电源	115/230V, 50/60hz
尺寸 (宽 x 深 x 高)	435 mm x 243 mm x 663 mm

MYTower 5

MYTower 5是Mycronic最紧凑的元件存储系统。非常适合工厂占地面积和高度有限的客户。MYTower 5最大容量为812个料盘，可轻松配置存储4-15"编带。



配置

标准配置

编带尺寸	料盘数量	总计
8mm/4-7"	56	354
8mm/13"	56	
8mm/15"	0	
12mm/4-7"	48	
12mm/13"	36	
12mm/15"	24	
16mm/4-7"	20	
16mm/13"	30	
16mm/15"	10	
24mm/4-7"	0	
24mm/13"	16	
24mm/15"	16	
32mm/4-7"	0	
32mm/13"	14	
32mm/15"	14	
44mm/13"	5	
44mm/15"	5	
56mm/13"	0	
56mm/15"	4	

其他

安装要求

重量	270kg/600lbs
电源要求	单相交流 300VA
电压	115/230V, 50/60hz
温度要求	18-35°C (65-95°F), < 95% 相对湿度非冷凝

尺寸

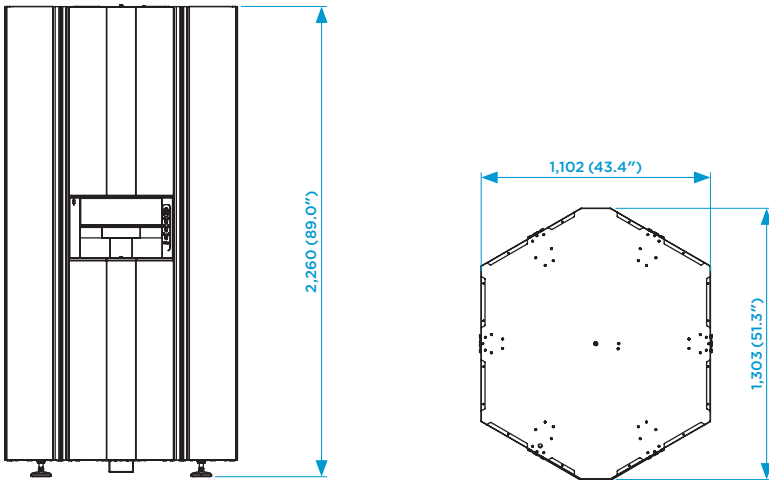

MYTower 6

MYTower 6可容纳980个料盘，适合4-13"和15"编带的大批量存储。这款元件存储系统的占地面积不到1.5平方米，与MYTower 5相同，但增加了一排料匣，从而提高了存储容量。



配置

标准配置

编带尺寸	料盘数量	总计
8mm/4-7"	56	418
8mm/13"	70	
8mm/15"	0	
12mm/4-7"	48	
12mm/13"	36	
12mm/15"	24	
16mm/4-7"	40	
16mm/13"	30	
16mm/15"	10	
24mm/4-7"	0	
24mm/13"	24	
24mm/15"	24	
32mm/4-7"	0	
32mm/13"	21	
32mm/15"	21	
44mm/13"	5	
44mm/15"	5	
56mm/13"	0	
56mm/15"	4	

其他

安装要求

重量	340kg/750lbs
电源要求	单相交流 300VA
电压	115/230V, 50/60hz
温度要求	18-35°C (65-95°F), <95% 相对湿度非冷凝

尺寸

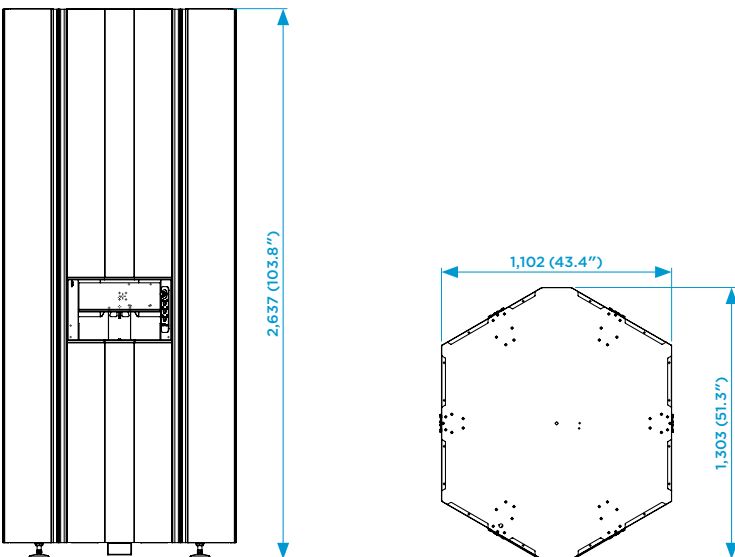

MYTower 6+

MYTower 6+与MYTower 6的高度相同，主要区别是在存储系统的所有料盒中都可以存储15”的编带。该型号的最大容量为980个料盘，并为客户提供了可存储任何尺寸编带的灵活性。



配置

标准配置

编带尺寸	料盘数量	总计
8mm/4-7"	0	287
8mm/15"	0	
12mm/4-7"	0	
12mm/15"	72	
16mm/4-7"	0	
16mm/15"	80	
24mm/4-7"	0	
24mm/15"	56	
32mm/4-7"	0	
32mm/15"	42	
44mm/15"	25	
56mm/15"	12	

其他

安装要求

重量	360kg/794 lbs
电源要求	单相交流 300VA
电压	115/230V, 50/60 hz
温度要求	18-35°C (65-95°F), < 95% 相对湿度非冷凝

尺寸

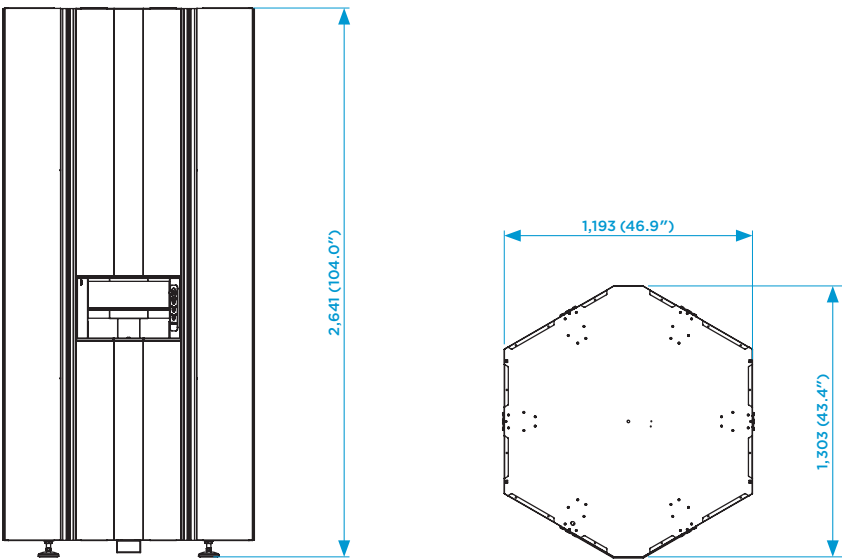

MYTower 7+

MYTower 7+是Mycronic 最高的元件存储系统，高3.03米,可容纳1,148个料盘。该元件存储系统占地面积为1.55平方米，可方便将大批量编带存储在您的SMT生产线附近。



配置

标准配置

编带尺寸	料盘数量	总计
8mm/4-7"	392	663
8mm/15"	28	
12mm/4-7"	48	
12mm/15"	48	
16mm/4-7"	20	
16mm/15"	40	
24mm/4-7"	0	
24mm/15"	32	
32mm/4-7"	0	
32mm/15"	28	
44mm/15"	15	
56mm/15"	12	

其他

安装要求

重量	580kg/1,279lbs
电源要求	单相交流 300VA
电压	115/230V, 50/60hz
温度要求	18-35°C (65-95°F), <95% 相对湿度非冷凝

尺寸

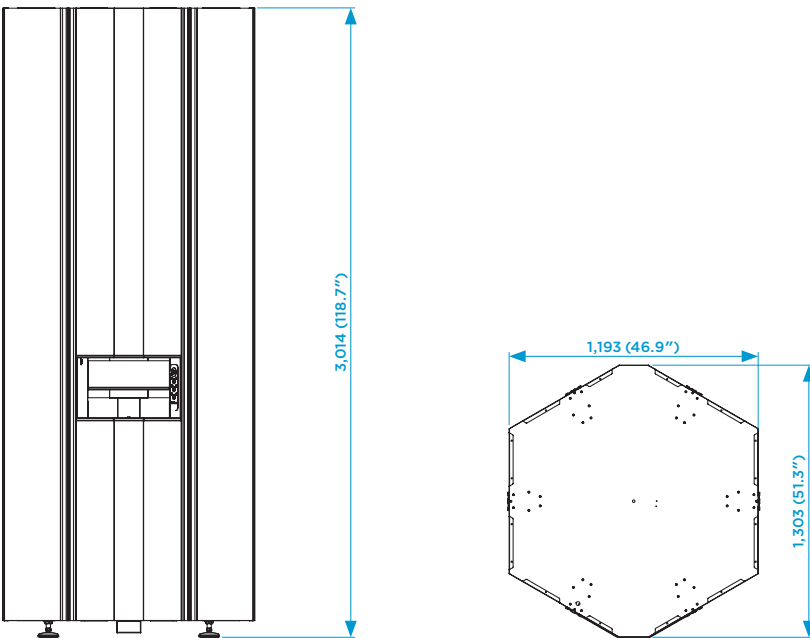

MYTower 5x

MYTower 5x非常适合有高度限制的客户，既能存储更多料盘，又能尽可能少地利用占地面积。可以满足大量存储7"编带的需求，最大容量为2,052个料盘，占地面积小于2平方米。既可用作主仓库，也可用作靠近生产线的缓冲仓库。



配置

标准配置

编带尺寸	料盘数量	总计
8mm/4-7"	280	1,109
8mm/15"	28	
12mm/4-7"	240	
12mm/15"	36	
16mm/4-7"	200	
16mm/15"	0	
24mm/4-7"	160	
24mm/15"	16	
32mm/4-7"	140	
32mm/15"	0	
44mm/15"	5	
56mm/15"	4	

其他

安装要求

重量	650kg/1,433lbs
电源要求	单相交流 500VA
电压	115/230V, 50/60hz
温度要求	18-35°C (65-95°F), < 95% 相对湿度非冷凝

尺寸

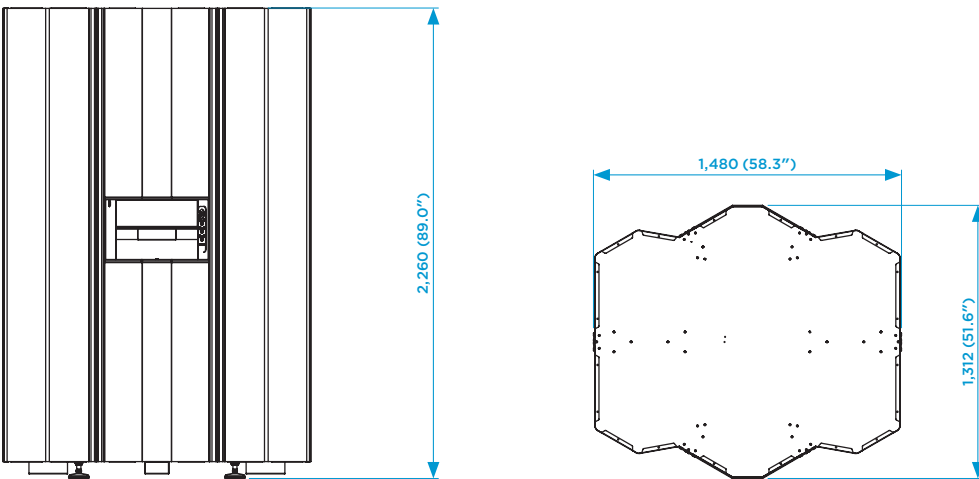

MYTower 6x

Mycronic 最大的元件存储系统，能够在不到2平方米的空间内存储2,468个料盘。该元件存储系统与MYTower 6 和MYTower 6+的高度相同，但采用了新的存储技术，能够存储大量料盘。既可用作主仓库，也可用作靠近生产线的缓冲仓库。



配置

标准配置

编带尺寸	料盘数量	总计
8mm/4-7"	280	1,371
8mm/15"	28	
12mm/4-7"	480	
12mm/15"	48	
16mm/4-7"	200	
16mm/15"	10	
24mm/4-7"	160	
24mm/15"	16	
32mm/4-7"	140	
32mm/15"	0	
44mm/15"	5	
56mm/15"	4	

其他

安装要求

重量	750kg/1653lbs
电源要求	单相交流 500VA
电压	115/230V, 50/60hz
温度要求	18-35°C (65-95°F), < 95% 相对湿度非冷凝

尺寸

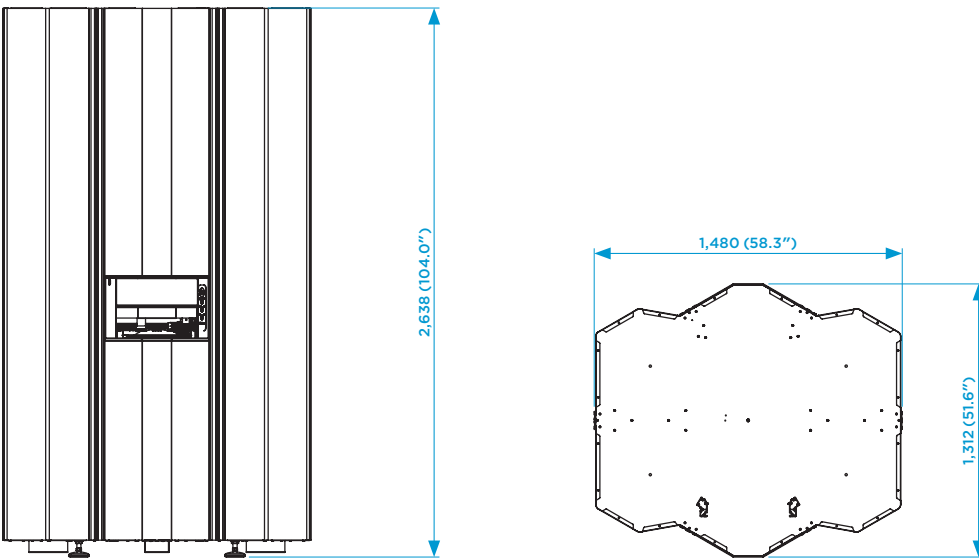

瑞典

Mycronic AB
PO Box 3141
Nytorpsvägen 9
SE-183 03 Täby
Sweden

Tel: +46 8 638 52 00

德国

Mycronic GmbH
Biberger Straße 93
D-82008 Unterhaching
bei München
Germany

Tel: +49 89 4524248-0

荷兰

Mycronic B.V.
High Tech Campus 10
5656 AE
Eindhoven Netherlands

Tel: +31 402 62 06 67

英国

Mycronic Ltd.
Unit 2, Concept Park
Innovation Close Poole,
Dorset, BH12 4QT UK

Tel: +44 1202 723 585

法国

Mycronic S.A.S.
1 rue de Traversière
CS 80045
94513 Rungis Cedex 1
France

Tel: +33 1 41 80 15 80

中国

Mycronic Co., Ltd.
Unit 106, E Block
Lane 168, Da Duhe Road.
Putuo District, 200062
Shanghai P.R. China

Tel: +86 21 3252 3785/86

韩国

Mycronic Co. Ltd.
3rd Floor, Jung-San Bldg.
163 LS-ro Gunpo-Si
Gyonggi-Do, 15808
South Korea

Tel: +82 31 387 5111

日本

Mycronic Technologies KK
KDX Chofu Bldg.7th floor
1-18-1 Chofugaoka,
Chofu-shi
Tokyo 182-0021
Japan

Tel: +81 42 433 9400

新加坡

Mycronic Pte., Ltd.
9 Tagore Lane,
#02-08/09
9@Tagore
Singapore 787472

Tel: +65 6281 7997

美国

Mycronic Inc.
554 Clark Road
Tewksbury
MA 01C876-1731
USA

Tel: +1 978 495 9799